

# Opakowania piankowe do jaj

Na jajka o wadze:

Wymiar opakowania [mm]

Kod produktu: PKSML

Na ilość jaj: 10 szt.

Surowiec: Spieniony polistyren

Przetwarzanie: formowany poprzez ciepło

53g - 73g

Nacisk

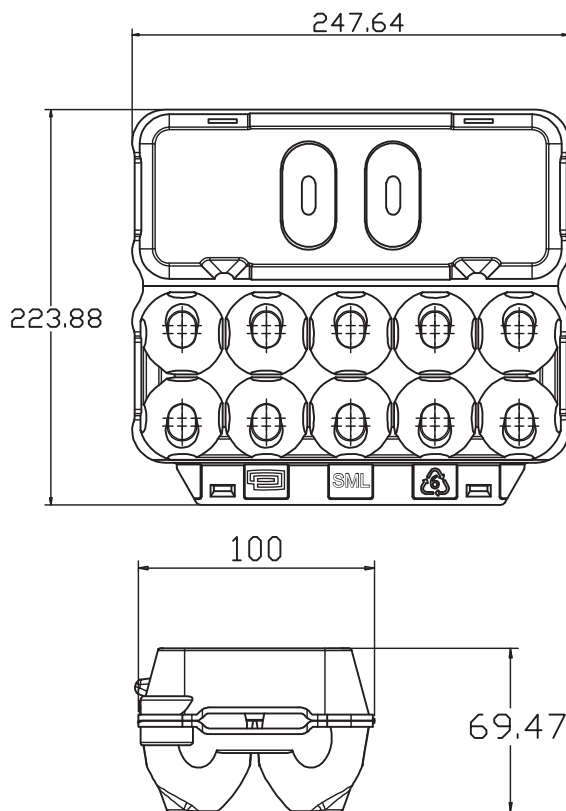
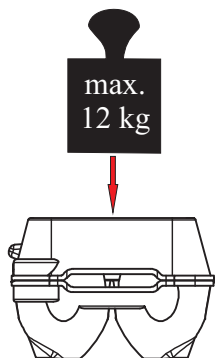

Wymiar worka [mm]

Dł. Szer. H

800 x 224 x 248

Waga netto [kg] 1,374

Waga worka [kg] 0,016

Waga całkowita [kg] 1.39

Objętość [kg] 0,0444

Załadunek

Sztuk/worków 85

Sztuk/paletę 4.250

Palet/Tir 33

Sztuk/Tir 140.250

Wymiary załadowanej palety 1200 x 800 x 2620

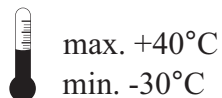

max. +40°C

min. -30°C

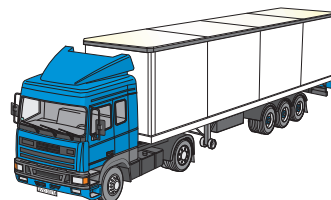

Machine Setup

Rekomendowany wymiar kartonów [mm]

Dł. Szer. H

Wewnątrz kartonu 496 x 303 x 418

Na zewnątrz kartonu 504 x 311 x 426

Opakowań/karton 36

STAALKAT  
INTERNATIONAL

Code X00139

MOBA

PKSML

